

LES **11** CV



**CITROËN**

TOUS MODÈLES

(MOTEUR 11 D)

**NOTICE  
D'ENTRETIEN**

Société Anonyme A. Citroën, 117 à 167, quai de Javel, Paris (XV<sup>e</sup>)

# PIÈCES DÉTACHÉES D'ORIGINE

Les pièces que nous vendons à notre Service des Pièces Détachées sont rigoureusement de même qualité et de même matière que celles que nous utilisons sur nos chaînes de montage.

Exigez la certification d'origine sur facture.

Vous pouvez en consulter le tarif chez tous nos Concessionnaires, Agents et Succursales.

Si, au lieu de pièces d'origine, vous utilisiez des pièces « adaptables », vous payeriez plus cher sans certitude de qualité et vous perdriez le bénéfice de notre Garantie.

LES **11** CV

**CITROËN**



TOUS MODÈLES  
MOTEUR 11 D



SOCIÉTÉ ANONYME ANDRÉ CITROËN  
117 à 167, Quai de Javel, Paris (15<sup>e</sup>)



# INDEX ALPHABÉTIQUE

|                                   | Pages    |                                  | Pages   |
|-----------------------------------|----------|----------------------------------|---------|
| Ampèremètre .....                 | 10       | Identité du véhicule.....        | 28      |
| Antigels.....                     | 15       | Jauge (essence).....             | 11      |
| Avance à l'allumage.....          | 11       | — (huile).....                   | 8       |
| Aération .....                    | 21       | Lubrifiants .....                | 22      |
| Batterie (entretien) .....        | 15       | Niveaux (huile, eau, liquide des |         |
| Boîte de vitesses (vidange)....   | 27       | freins) .....                    | 8 et 18 |
| Capacités (réservoirs et carters) | 28       | — (batterie) .....               | 15      |
| Carburateur .....                 | 12       | — (boîte).....                   | 27      |
| Chauffage .....                   | 20       | Outillage de bord.....           | 14      |
| Compteur kilométrique.....        | 10       | Pneus (pression).....            | 16      |
| Conduite .....                    | 8        | — (dimensions) .....             | 28      |
| Confort.....                      | 19       | Points importants .....          | 5       |
| Correcteur d'avance .....         | 11       | Pompe à essence.....             | 11      |
| Cric .....                        | 13       | Radiateur.....                   | 15      |
| Démarrage .....                   | 9        | Réservoirs (capacité).....       | 28      |
| Départ à chaud et à froid.....    | 9        | Rodage.....                      | 7       |
| Eclairage.....                    | 9        | Roues .....                      | 13      |
| Ecran de radiateur .....          | 14, 20   | Renseignements divers.....       | 28      |
| Entretien .....                   | 15       | S.A.E. (classification) .....    | 22      |
| Essuie-glace.....                 | 11       | Sièges (réglage).....            | 19      |
| Filtre à air .....                | 17       | Starter .....                    | 9       |
| Filtres à essence .....           | 12 et 18 | Tableau de bord.....             | 10      |
| Freins .....                      | 18       | Trousse d'outillage.....         | 14      |
| Garantie.....                     | 6        | Vérifications spéciales .....    | 27      |
| Gel (Précaution contre le) ...    | 15       | Vidange (boîte de vitesses)....  | 27      |
| Graissage général .....           | 23       | — (groupe cylindres) ...         | 16      |
| Huile du moteur .....             | 22       | — (moteur) .....                 | 7 et 22 |

# POINTS IMPORTANTS

- Graissage général tous les 1.500 km. Remplacement de l'huile du moteur tous les 4.000 km.
- En toutes saisons utilisez une huile de viscosité S.A.E. 20 (voir page 22).
- En hiver, prémunissez-vous contre le gel.
- Vérifiez souvent le niveau de la batterie. Surtout en été.
- N'abusez pas du starter.
- N'emballez jamais le moteur à froid.



# GARANTIE

A la livraison, votre vendeur doit vous remettre la **Carte de révision et de garantie**. Vous devrez la présenter lors de la révision gratuite de votre voiture, chez n'importe quel **Agent ou Succursale Citroën** <sup>(1)</sup> du lieu où vous vous trouverez quand vous aurez parcouru les 500 premiers kilomètres. Le certificat de révision — détachable — devra être dûment rempli, attesté et renvoyé à l'usine.

Gardez la "carte de garantie" avec son attestation : elle sera exigée chaque fois que vous invoquerez la garantie définie aux **Articles VII et VIII** de nos **Conditions Générales de Vente**.

Voici les 23 opérations de la révision :

1. Vidange du moteur et graissage général <sup>(2)</sup>.
2. Resserrage de la culasse et des collecteurs d'admission et d'échappement.
3. Réglage du jeu des culbuteurs.
4. Réglage des vis de contact d'allumage.
5. Resserrage des écrous de fixation du carburateur.
6. Réglage du ralenti.
7. Resserrage des vis de carter inférieur.
8. Vérification et réglage de tension de la courroie.
9. Contrôle et réglage de la garantie de la pédale d'embrayage.
10. Vérification du serrage des boulons de sortie de BV.
11. Vérification du niveau d'huile de la boîte de vitesses.
12. Vérification du parallélisme et du braquage des roues.
13. Vérification des hauteurs sous coque.

---

(1) Assurez-vous que l'Agent (ou la succursale) y a apposé son visa

(2) La fourniture de l'huile moteur est à la charge du client.



14. Réglage des excentriques et purge des canalisations des freins. Vérification du niveau du réservoir. Réglage du frein à main.
15. Vérification du niveau de la batterie, serrage des bornes.
16. Contrôle du fonctionnement de l'avertisseur, des phares, de l'essuie-glace.
17. Resserrage de toutes les connexions.
18. Contrôle du débit de la dynamo.
19. Vérification de la fermeture des portes, vérification du fonctionnement des lève-glaces.
20. Resserrage des boulons d'ailes et de pare-chocs.
21. Resserrage des écrous de roues.
22. Vérification de la pression des pneus.
23. Graissage des articulations.



## RODAGE

1° Pendant que vous parcourez les 500 premiers km, n'appuyez jamais à fond sur l'accélérateur. Tenez-vous en aux vitesses suivantes :

|                          |         |
|--------------------------|---------|
| en 1 <sup>re</sup> ..... | 25 km/h |
| en 2 <sup>e</sup> .....  | 45 —    |
| en 3 <sup>e</sup> .....  | 75 —    |

Entre 500 et 2.000 km, ménégez encore un peu votre voiture. Au delà de 2.000 km, roulez librement.

2° La voiture vous a été livrée avec son plein d'huile. Vidangez le moteur une première fois aux 500 km, lors de la révision ; une deuxième fois aux 2.000 km.

Ensuite vidangez normalement tous les 4.000 km.



# CONDUITE

## Vérifiez les niveaux.

a) Au départ : **Le niveau de l'huile.** — Jaugez à froid et voiture bien horizontale. Le niveau de l'huile doit affleurer les angles supérieurs des encoches situées au bas de la jauge et ne jamais descendre au-dessous des angles inférieurs. L'intervalle entre les repères « Mini » et « Maxi » correspond à peu près à un litre. Tout ce qui dépasse le « Maxi » est brûlé en pure perte et risque d'encrasser les bougies.

**Le niveau de l'eau.** — Il doit être à 2 ou 3 cm du bord supérieur de l'orifice de remplissage.

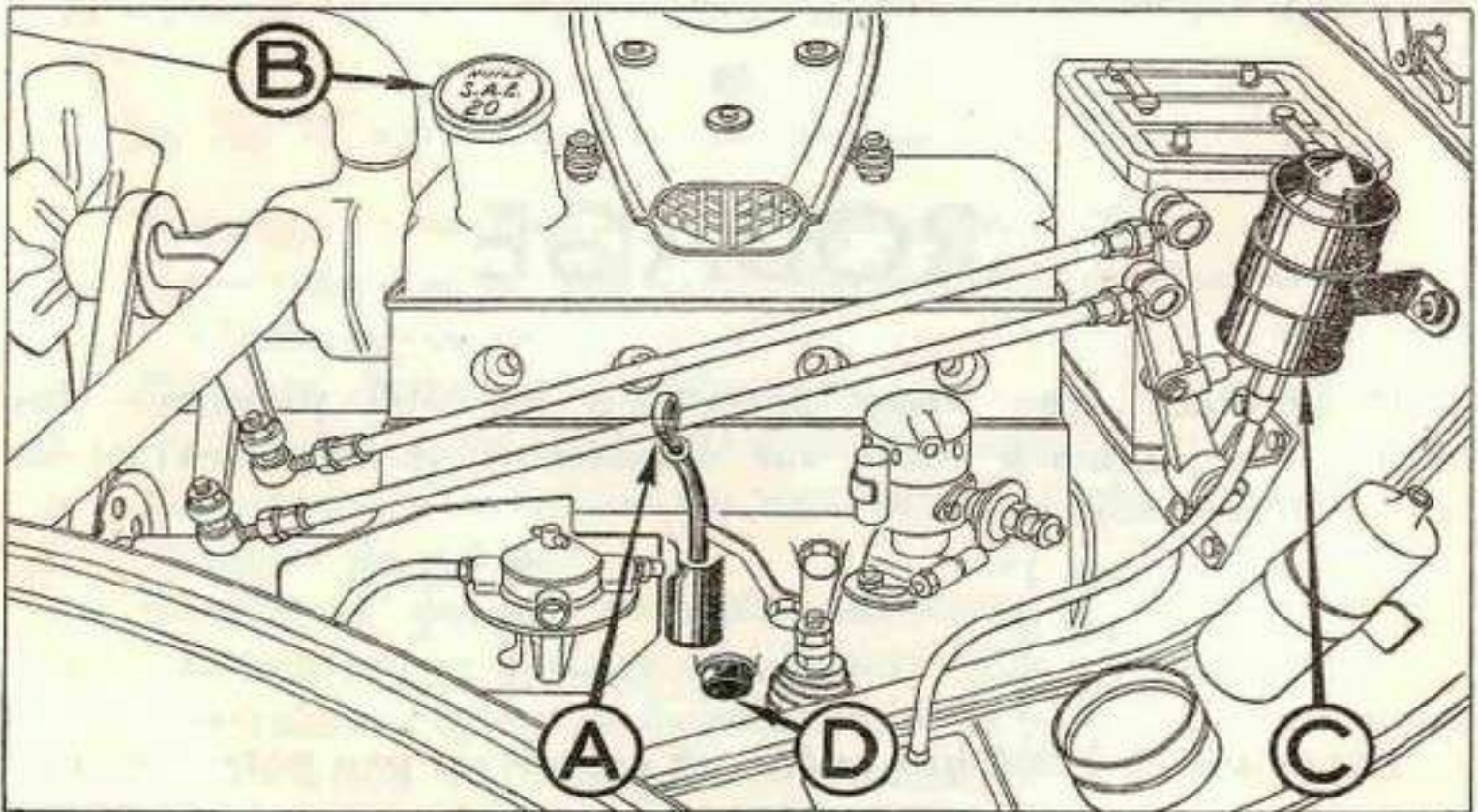

Fig. 1. — JAUGE D'HUILE (A). — ORIFICE DE REMPLISSAGE (B).  
RÉSERVOIR DU LIQUIDE POUR FREINS (C).

b) Tous les mois : **Le niveau du liquide spécial pour les freins.** — Il doit être au-dessus de l'indication « Normal », mais ne pas dépasser l'indication « Maxi ».



## Démarrage

Mettez le contact. Débrayez toujours avant de lancer votre moteur et tournez la manette du correcteur (fig. 2) en sens inverse de la flèche.

Lorsque le moteur est froid : ne touchez pas à l'accélérateur. Tirez à fond la commande du starter ; tirez la commande du démarreur. En cas d'insuccès, attendez 3 à 4 secondes avant de la tirer à nouveau. Ne l'actionnez jamais plus de 3 à 4 secondes à chaque fois (1).

Dès que le moteur tourne, remettez la manette d'avance en position convenable (Voir page 11 : correcteur), repoussez la commande du starter progressivement et, dès que possible, bien à fond.

Règle générale : n'abusez pas du starter.

Lorsque le moteur est chaud : ne touchez pas au starter. Appuyez à fond sur la pédale d'accélérateur et tirez la commande du démarreur. Dès que le moteur est en marche, pour qu'il ne s'emballe pas à vide, cessez d'appuyer sur la pédale d'accélérateur (1).

## Changement de vitesses

Débrayez à fond. Passez vos vitesses sans brutalité. Enclenchez-les à fond. Marquez un léger temps d'arrêt au point mort en passant d'une vitesse à l'autre. En roulant ne laissez pas le pied peser sur la pédale de débrayage.

## Avertisseurs et éclairage

Une seule manette, à droite sous le volant, commande les phares (lanterne, code, route) et les avertisseurs (fig. 11, page 21).

---

(1) Une fausse manœuvre à la mise en route (par exemple un emploi intempestif du starter) peut empêcher le démarrage. Dans ce cas opérez comme pour le démarrage à chaud en faisant, au besoin, 2 ou 3 appels espacés de démarreur. Autre solution : attendez 5 ou 6 minutes et recommencez correctement la manœuvre. Les choses rentreront d'elles-mêmes dans l'ordre entre temps.



La lanterne « stop » ne s'allume, au coup de frein, que si le contact est mis.

## Tableau de bord (fig. 2)

**Éclairage.** — Réglez son intensité en tournant le bouton moleté, le contact étant mis et les lanternes allumées.

**Compteur kilométrique.** — Pour mettre à zéro le totalisateur partiel poussez et tournez le bouton.

**Ampèremètre.** — Quand vous roulez, il suffit que l'aiguille de l'ampèremètre oscille plus ou moins à gauche du zéro.

Si, au contraire, elle passe nettement à droite, attention! Faites examiner le circuit électrique, à la première occasion, par un Agent Citroën.

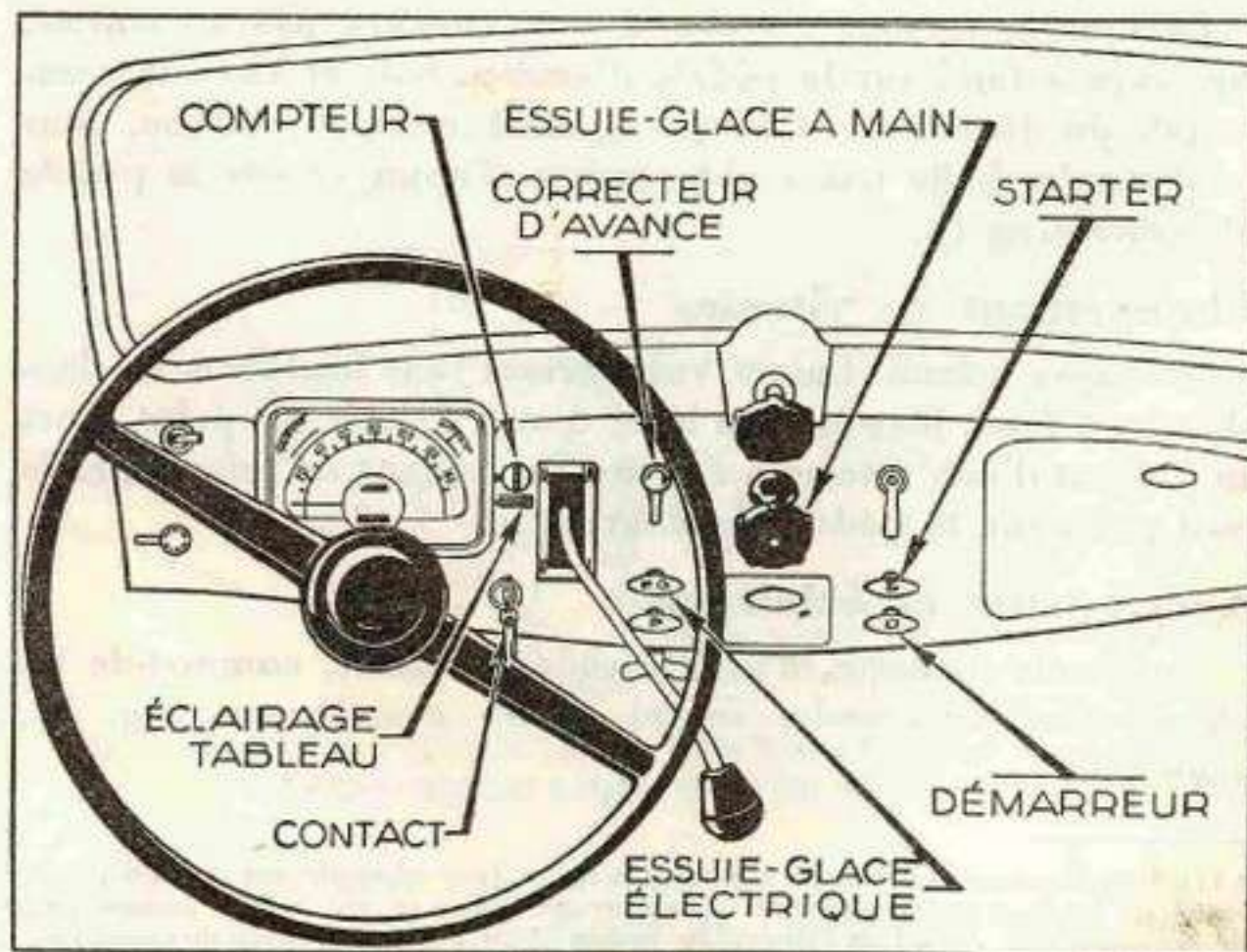

Fig. 2. — TABLEAU DE BORD.



**Correcteur d'avance.** — Tournez la manette pour obtenir le meilleur rendement.

Avec de l'essence ordinaire roulez à la limite du cliquetis. C'est là le bon réglage.

Pas assez ou trop d'avance? Le moteur est mou, chauffe ou « cliquette ». Dans tous les cas, il consomme davantage.

**Jauge d'essence.** — Elle ne marche que si vous avez mis le contact.

**Essuie-glace électrique.** — Pour la mise en route, tirez le bouton EG (fig. 2). Pour ramener le balai à l'horizontal, tournez la commande à main d'essuie-glace vers la gauche. Si le pare-brise est couvert de neige, il y a intérêt, au démarrage de l'essuie-glace, à soulager le moteur en manœuvrant à la main le bouton

## Pompe à essence (1)

Si, après une panne « sèche », vous refaites le plein, n'oubliez pas, avant de remettre en marche, d'amorcer la pompe. Même prescription après un arrêt de longue durée.

Pour cela, manœuvrez le levier L (fig. 3).

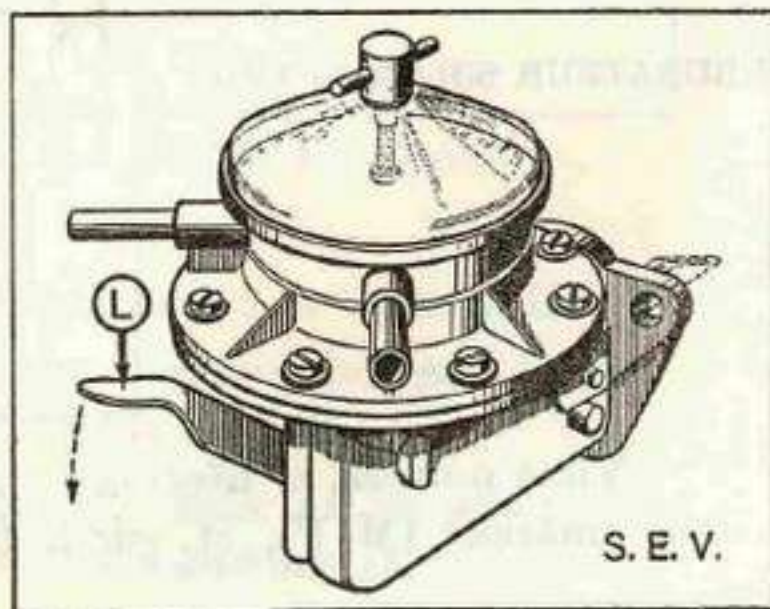
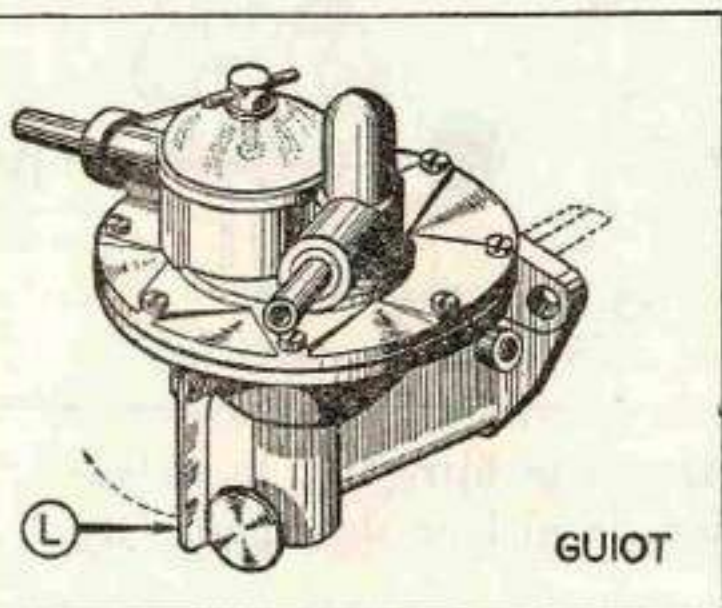
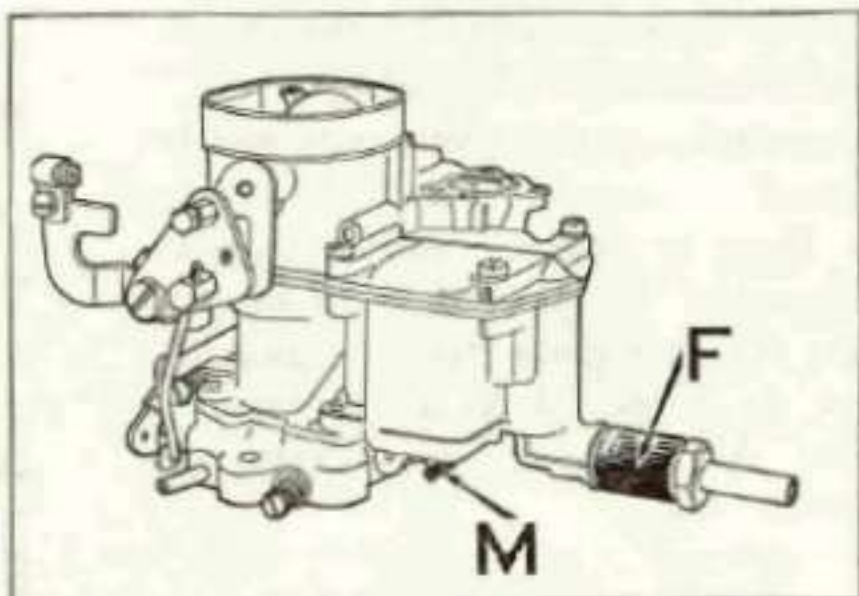

Fig. 3. — POMPES A ESSENCE.

(1) Nous montons indifféremment des S.E.V. ou des Guiot.

## Carburateur (1)

Touchez-y le moins possible et surtout ne changez rien au réglage d'origine.



CARBURATEUR ZÉNITH 36 WI

CARBURATEUR SOLEX 33 PBIC

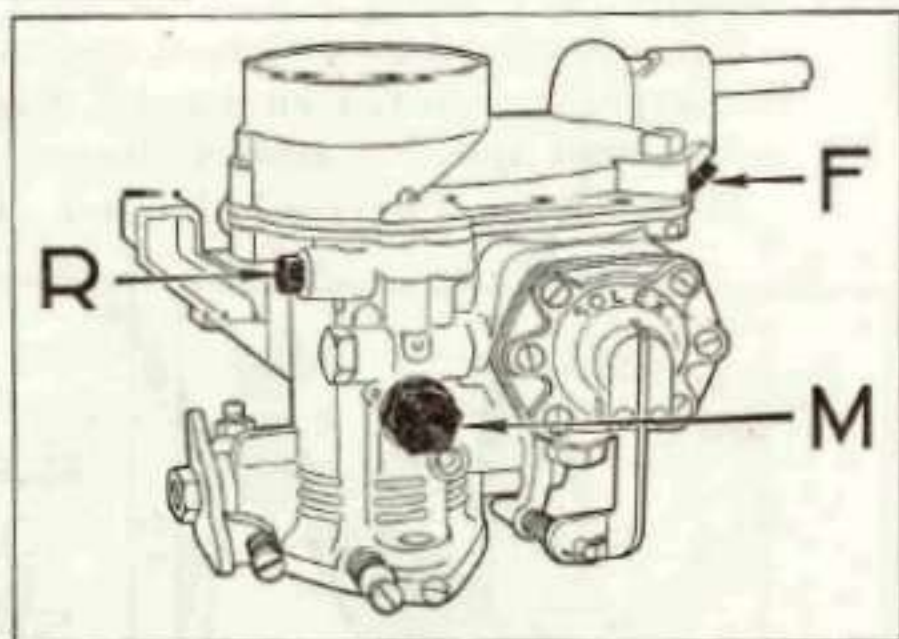

Vous pouvez, si nécessaire, nettoyer le filtre (F), le gicleur de marche (M) (2), et, sur le Solex, le gicleur de ralenti (R).

(1) Nous montons indifféremment des Solex ou des Zénith.

(2) Soufflez dedans, mais ne le débouchez ni avec une aiguille ni avec un fil métallique.



## Changement d'une roue

Mettez votre voiture sur une partie du sol aussi horizontale que possible.

Ne placez pas votre cric n'importe où mais :

— à l'avant, sous le bossage situé vers l'extrémité du bras inférieur (fig. 5).

— à l'arrière, dans les cuvettes C (fig. 6).

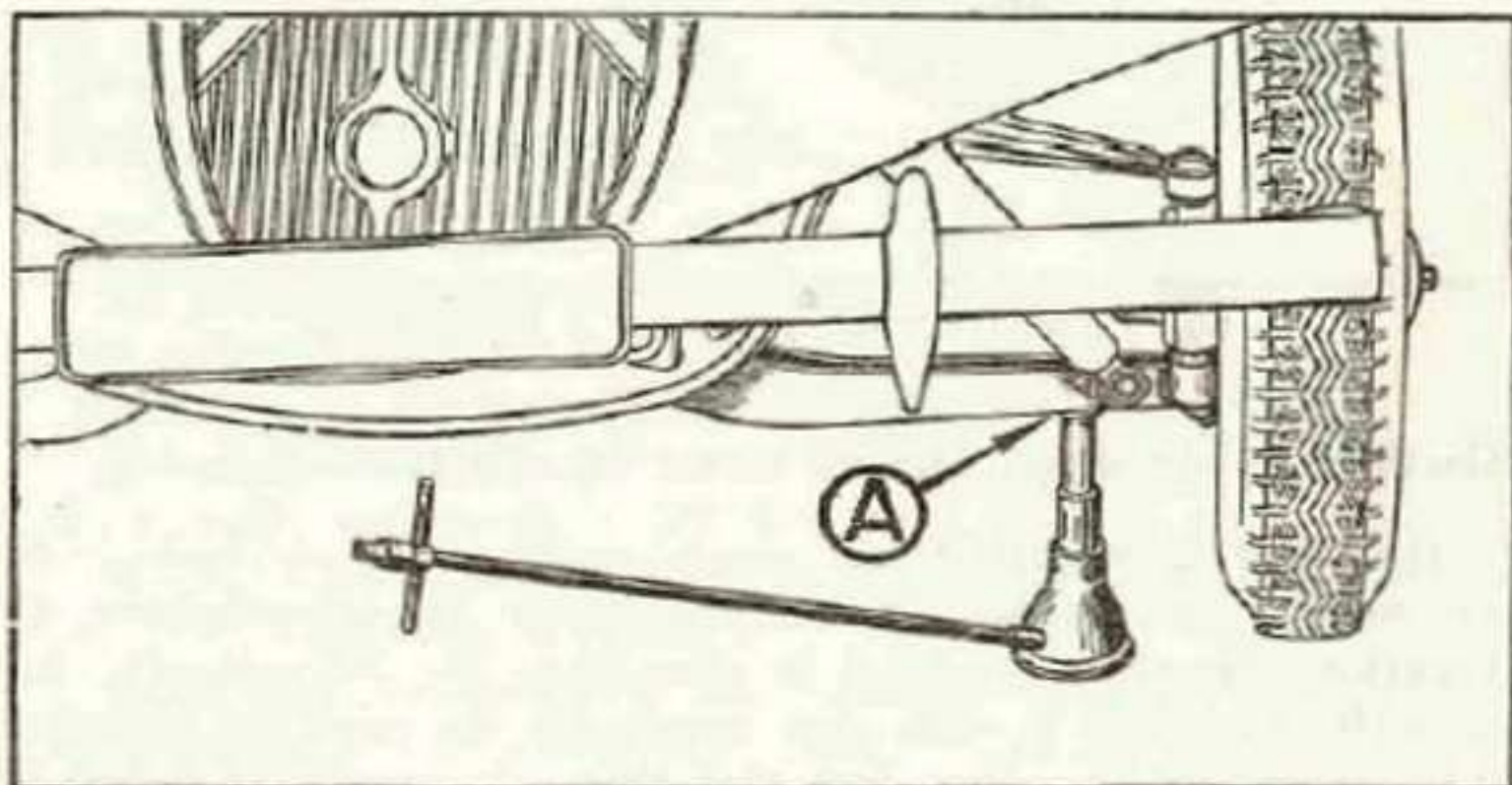

Fig. 5. — POSITION DU CRIC A L'AVANT (A. Bossage).

Ne soulevez jamais la voiture par le milieu de l'essieu AR (1).

L'outillage de bord comporte un vilebrequin pour l'écrou de fixation de l'enjoliveur et les écrous de roue.

Au remontage, serrez les écrous de deux en deux et non l'un après l'autre ; une première fois modérément, puis énergiquement jusqu'au blocage.

(1) Manœuvre — hélas — fréquente dans certains garages.

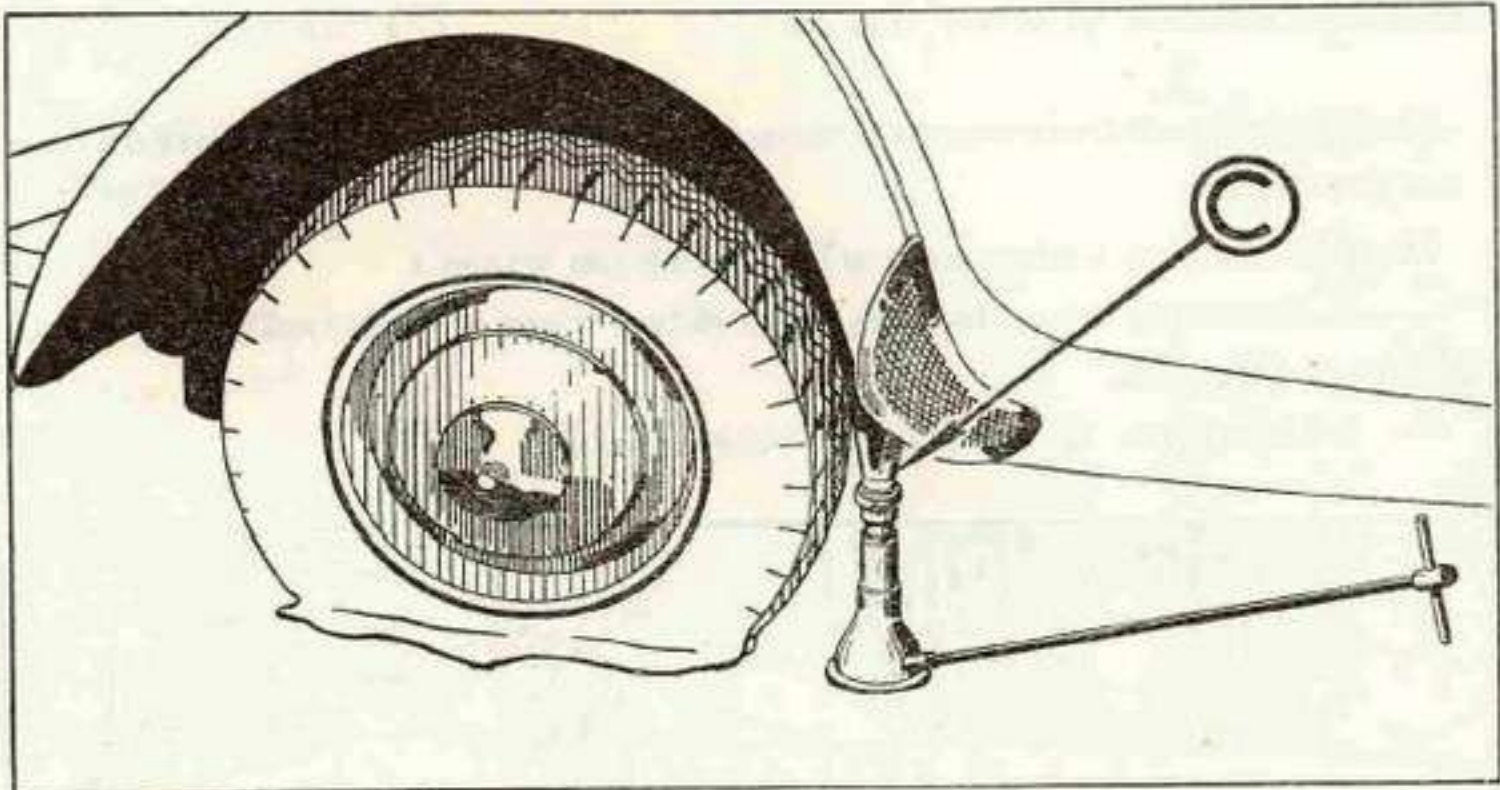

Fig. 6. — POSITION DU CRIC A L'ARRIÈRE.

## Outillage de bord livré avec la voiture :

Une clef à molette, une pince universelle, un tournevis, un écran de radiateur (pour maintenir la température de fonctionnement et assurer le chauffage de la voiture), un cric <sup>(1)</sup>, une tige à cric, une manivelle de mise en marche, un vilebrequin de roue, une clef à bougie, une clef (spéciale pour les phares, les bouchons de vidange du réservoir d'essence, du bloc-cylindres et du carter de boîte de vitesses).

(1) Manœuvre du cric : Le cric étant complètement rentré (position basse), commencez par dévisser à la main la tête de l'appareil de façon à réduire le plus possible l'écart entre le cric et la voiture, points A ou C (fig. 5 ou 6). Le cric en place, tournez la clef de manœuvre. Quand la voiture commence à monter, utilisez le vilebrequin.

Ne forcez pas l'appareil en fin de course.



# ENTRETIEN

## Batterie

Vérifiez-en souvent le niveau, surtout en été. Il doit dépasser le sommet des plaques de 1 cm dans chaque élément. S'il y a lieu, complétez avec de l'eau distillée (non acidulée).

Si les bornes se sulfatent, desserrez-les, nettoyez-les, remplacez la rondelle isolante (après l'avoir trempée dans de l'huile de ricin), resserrez-les.

## Précautions contre le gel

### A. — Batterie :

Le froid non seulement en diminue la capacité, mais il la fait éclater en cas de gel intense.

Éclatée, la batterie est irrémédiablement perdue.

Normalement chargée (25° Baumé), une batterie résiste à une température de — 29° C.

A moitié chargée (20°B) elle résiste encore à — 15°. Déchargée (10°B) elle gèle et éclate à — 5°C.

Ayez une batterie toujours bien chargée, c'est la meilleure façon de la protéger contre le froid.

### B. — Radiateur et bloc-cylindres :

A la livraison l'eau du radiateur est additionnée de 50 cm<sup>3</sup> d'huile soluble. Si vous vidangez pour mettre de l'antigel, ajoutez à nouveau 50 cm<sup>3</sup> d'huile soluble à l'eau de remplissage.

Deux litres d'un liquide antigel vous protègent jusqu'à — 15° C.

Vous pouvez choisir :

1° du glycol : il est neutre, il ne s'évapore pas ;

2° des antigels du commerce (de bonne qualité et garantis neutres).



Vous pouvez conserver l'antigel toute l'année.

Les orifices de vidange se trouvent :

— pour le radiateur, en R (fig. 15, p. 26).

— pour le groupe-cylindres, en D (fig. 1, p. 8).

## Pneus

L'usure de vos pneus dépend, entre autres, de la correction de leur gonflage. Voici (mesurées à froid) les pressions qu'il faut respecter :

|                                | PNEUS AV |       | PNEUS AR |       | ROUE DE SECOURS |       |
|--------------------------------|----------|-------|----------|-------|-----------------|-------|
|                                | PILOTE   | X     | PILOTE   | X     | PILOTE          | X     |
|                                | kg       | kg    | kg       | kg    | kg              | kg    |
| 11 Légère ...                  | 1,200    | 1,350 | 1,400    | 1,500 | 1,600           | 1,700 |
| 11 Normale..                   | 1,300    | 1,500 | 1,500    | 1,650 | 1,700           | 1,850 |
| 11 Familiale et<br>Commerciale | 1,400    | 1,600 | 1,600    | 1,800 | 1,800           | 2     |

Les pressions ne sont pas les mêmes à l'AV et à l'AR. Respectez leur écart : votre tenue de route n'en sera que meilleure.

Au moment d'utiliser la roue de secours, rectifiez-en la pression éventuellement.

Pour que l'usure des 4 pneumatiques soit uniforme permutuez les roues en diagonale (X) tous les 6.000 km environ. Après permutation, rétablissez les pressions correctes.

## Filtre à air

Les instructions concernant le nettoyage de l'élément filtrant figurent sur le carter du filtre.

Pour sortir l'élément filtrant, enlevez le couvercle en dévissant les écrous fixés à la partie supérieure (fig. 7).



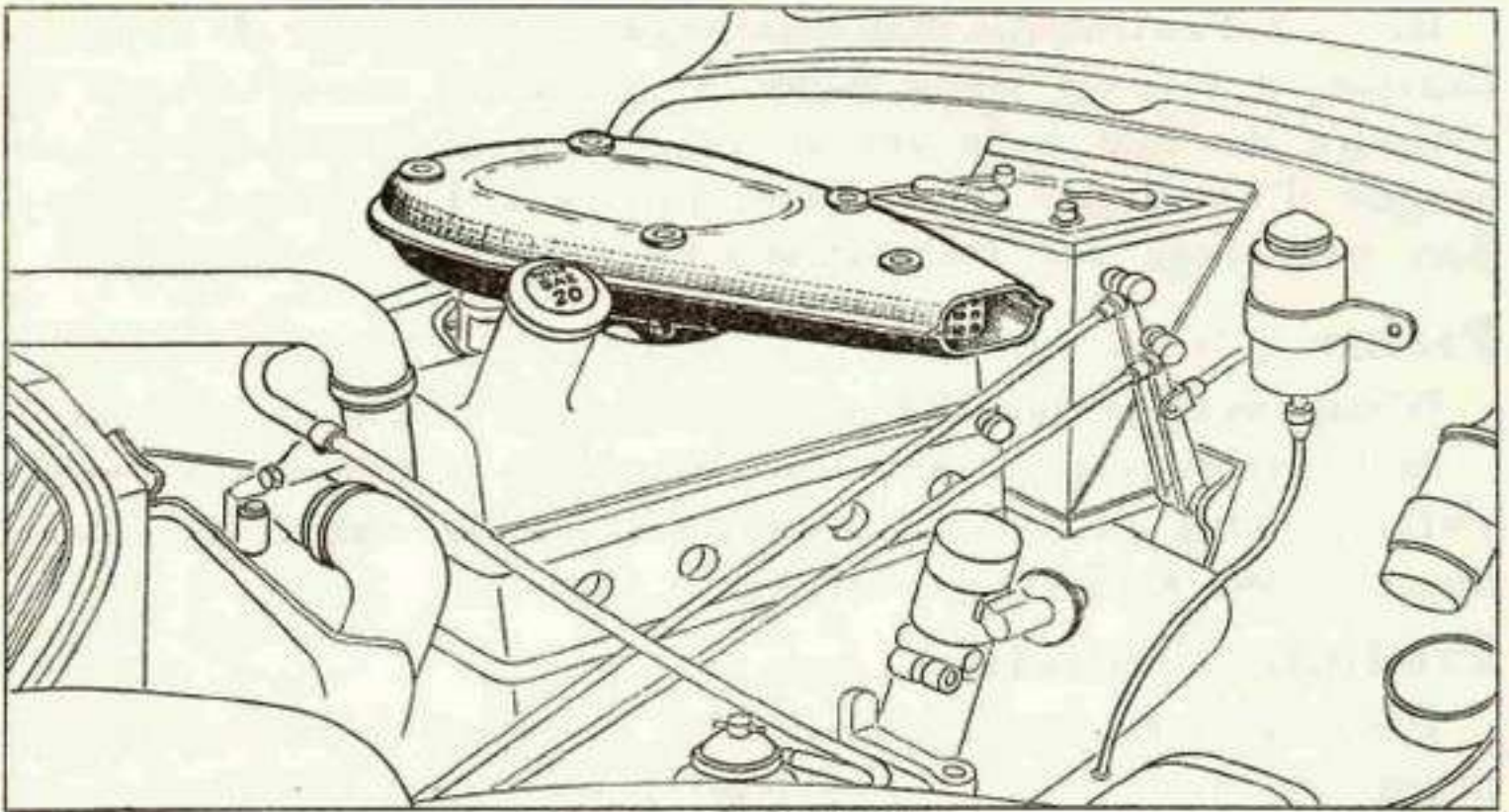
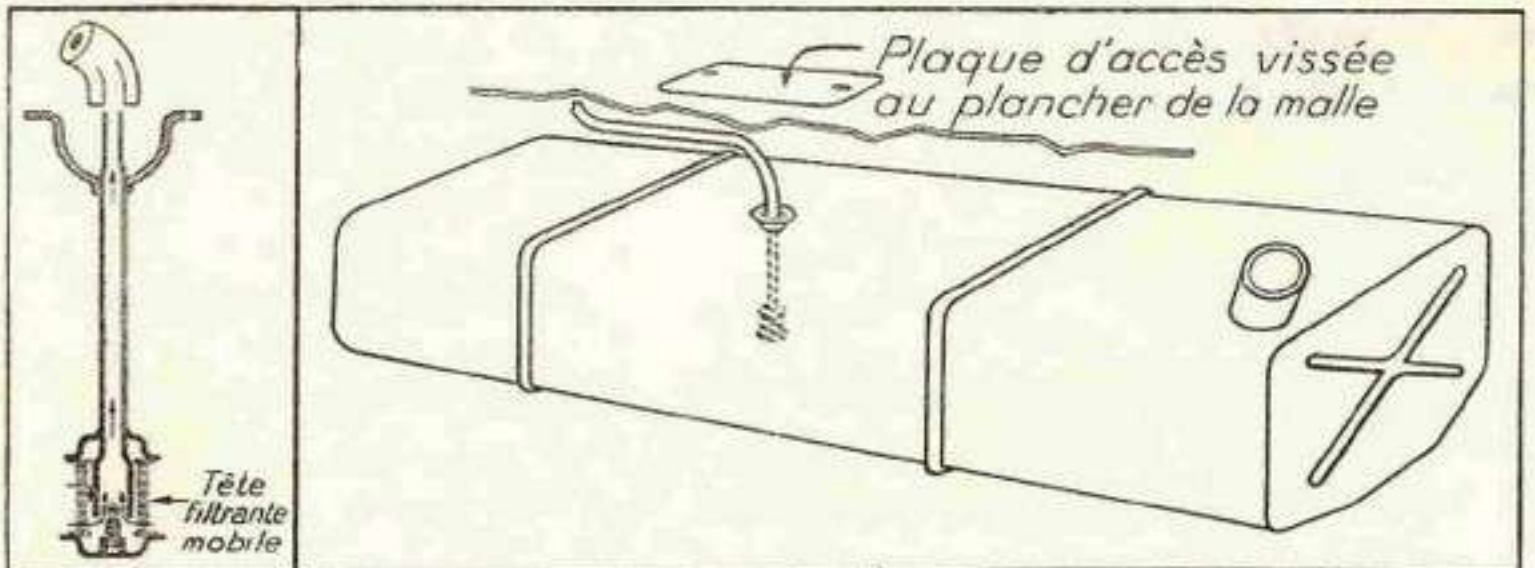

Fig. 7. — MIOFILTRE.

## Filtres à essence

A. — Dans le réservoir se trouve un plongeur terminé par une tête filtrante mobile. Il est bon, périodiquement, de la dévisser pour la nettoyer. La fréquence de ce nettoyage est fonction de la propreté du carburant que l'on utilise et de la présence de plus ou moins de poussière sur les routes habituellement empruntées. (Voyez un agent Citroën dans le cas où les encrassements seraient anormalement fréquents. L'agent vidangera votre réservoir.)



B. — A l'entrée du carburateur, sous le raccord de la canalisation, il y a un autre filtre (F, page 12) constitué par un cylindre de fine toile métallique. Il peut se charger à la longue d'un dépôt blanchâtre qui gêne l'arrivée d'essence. Son nettoyage est très facile.

## **Freins**

N'employez jamais d'autre liquide que le liquide spécial.

Si le freinage perd en efficacité, si la course de la pédale s'allonge trop et si le niveau du réservoir baisse anormalement, voyez sans retard un Agent Citroën.

## **Produits d'entretien.**

Pour le nettoyage extérieur et intérieur n'employez pas n'importe quel produit : consultez un Agent Citroën.



# CONFORT

## Réglage des sièges avant

Une fois assis, tirez vers le haut le levier « L » (fig. 9).

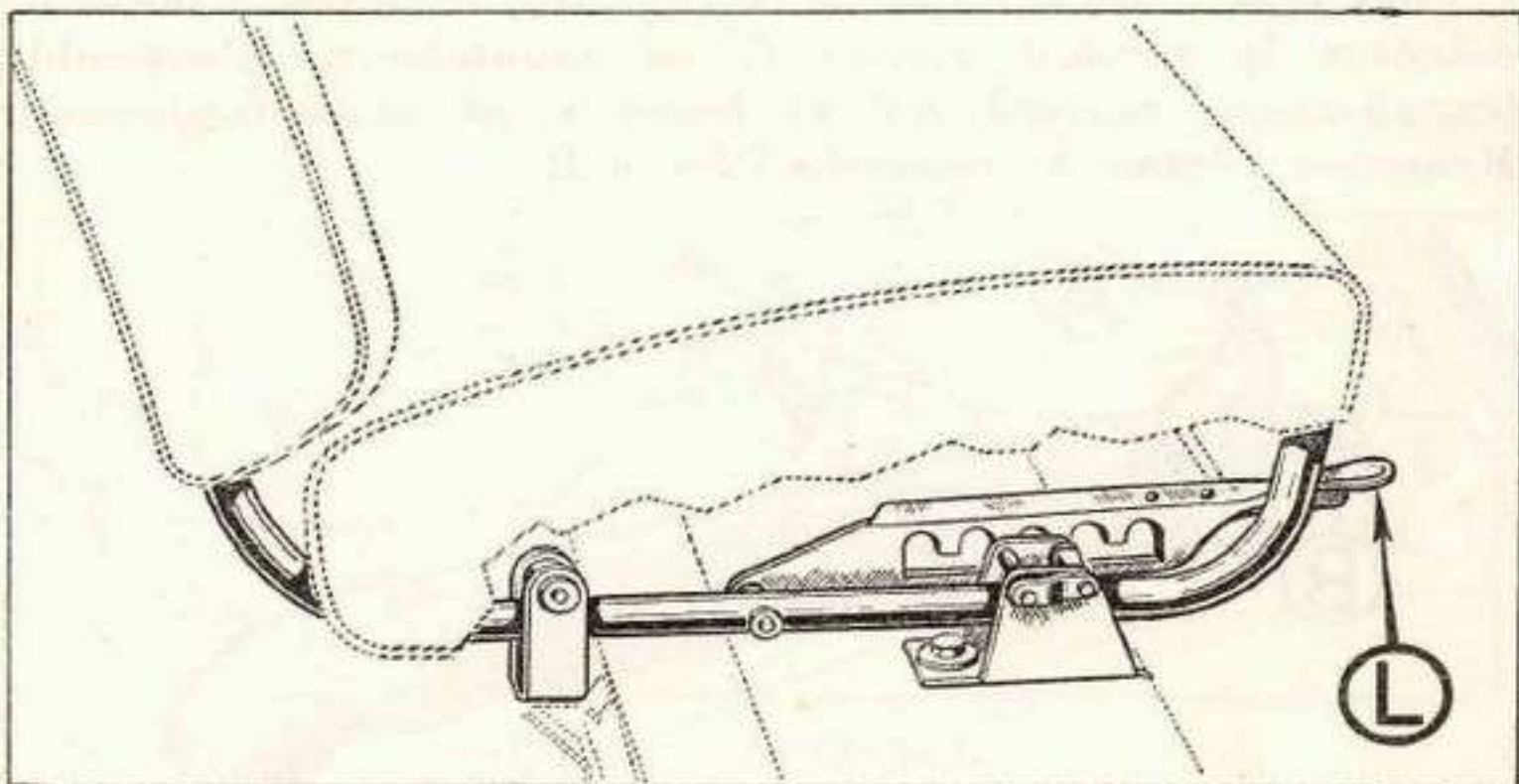

Fig. 9. — RÉGLAGE DES SIÈGES AVANT.

Faites avancer ou reculer le siège en vous aidant de vos jambes. A la position convenable, lâchez le levier de blocage. Votre siège restera réglé pour votre taille.

## Banquette arrière

Elle est aisément amovible (siège et dossier). Si vous enlevez le dossier pour un nettoyage par exemple, remplacez-le avec précaution pour ne pas détériorer le tissu imperméable qui en garnit le fond.



## Chauffage

Suivant la température, vous pouvez ouvrir ou fermer l'admission d'air chaud dans la voiture en manœuvrant la manette de chauffage (fig. 11).

La voiture est livrée, en hiver, avec son appareil de chauffage en place.

Pendant la saison chaude, enlevez-le.

Pour cela : enlevez l'écrou A (fig. 10), desserrez l'écrou B, déboîtez le raccord arrière C en caoutchouc. L'ensemble (canalisation, raccord AV et buse) vient alors facilement. Remettez l'écrou A, resserrez l'écrou B.

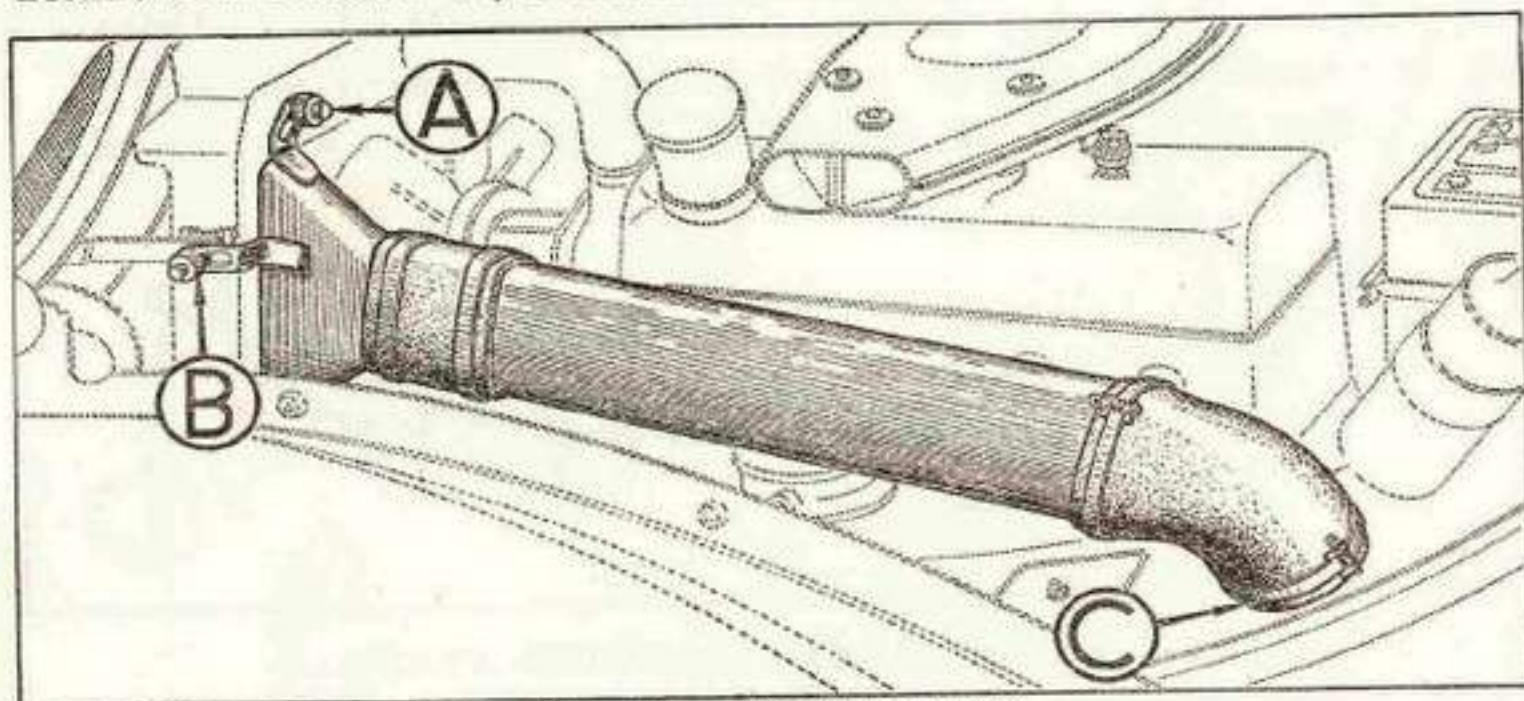

Fig. 10. — CHAUFFAGE.

Au retour du froid, vous reposerez l'appareil de chauffage.

Le chauffage n'est efficace que si la partie inférieure du radiateur est masquée par l'écran (que vous trouverez dans votre outillage). Il se met et tient en place par des lanières de caoutchouc, qui se fixent aux crochets placés sur les flancs et en bas du radiateur.

## Plafonnier

Pour allumer ou éteindre la lampe du plafonnier, tirez le bouton (fig. 11).



## Indicateurs de direction

Ils s'éteignent automatiquement 10 à 12 secondes après leur mise en action.

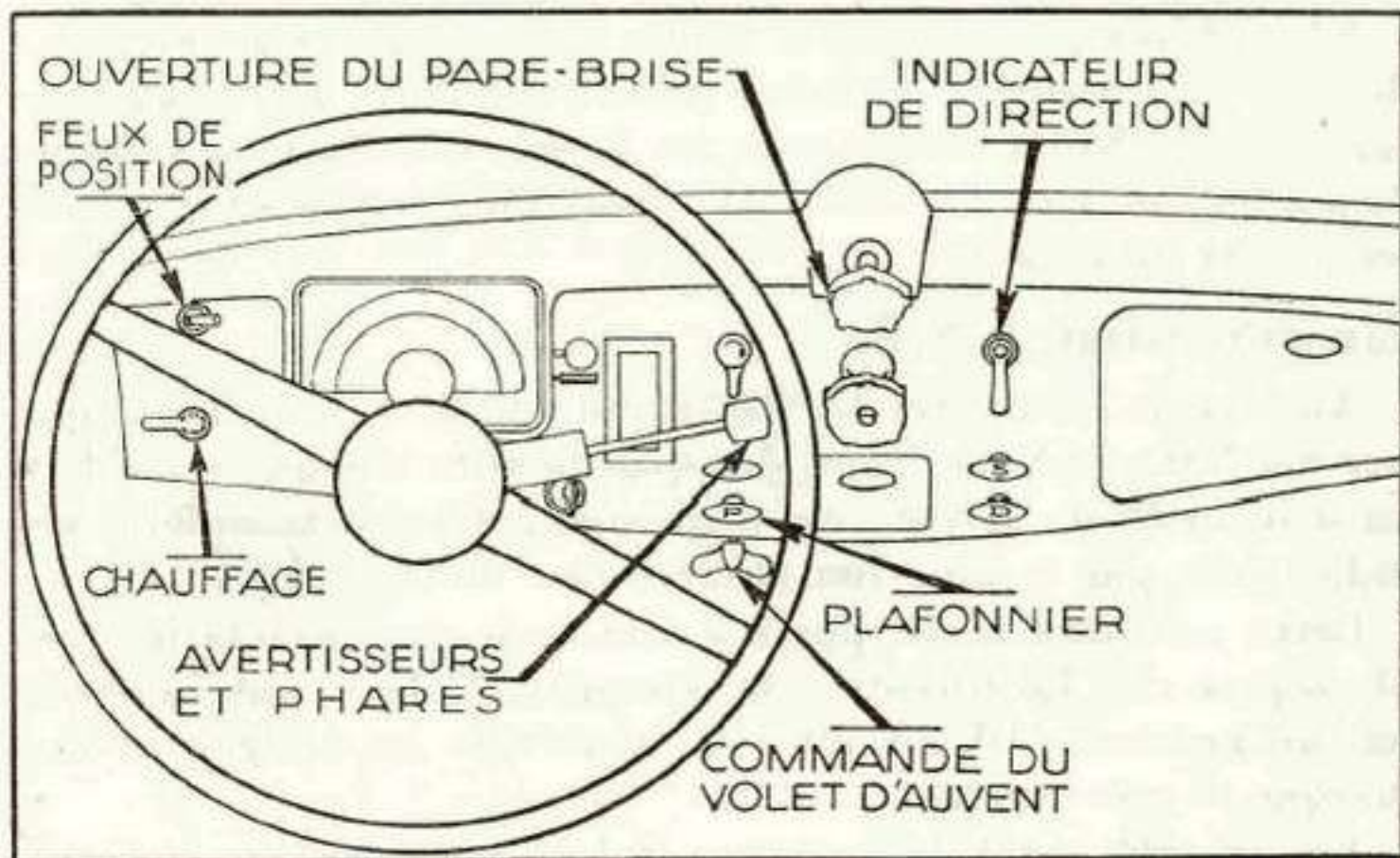

Fig. 11. — AÉRATION.

## Aération

Vous avez le choix. Vous pouvez :

- Ouvrir le pare-brise en vissant le bouton de commande (fig. 11) ;
- Ouvrir le volet d'auvent en tournant le papillon ;
- Par temps très chaud, régler la ventilation en entrouvrant à votre gré soit le pare-brise, soit le volet d'auvent, soit les glaces des portières (AV de préférence).

## Cendrier

Pour le vider, une fois ouvert, déboîtez-le en pressant sur l'éteignoir.



# GRAISSAGE

## Choix des lubrifiants

N'employez pas n'importe quelle huile ; choisissez des huiles de qualité éprouvée ; ne faites pas de mélange. Tenus au courant par nos Notes Techniques, les Agents Citroën sont à même de guider votre choix, aussi bien pour l'huile moteur que pour les autres lubrifiants.

## Classification S.A.E.

Au lieu de ne classer les différents types de lubrifiants que par des lettres (A, B, C) ou des qualificatifs tels que « fluide » ou « demi-fluide », etc., on tend aujourd'hui à compléter ces indications par la notation chiffrée de l'indice S.A.E.

Cette notation se rapporte à une seule des caractéristiques physiques des lubrifiants : la viscosité. Celle-ci est indiquée par un nombre : 10, 20, 30, etc., mais elle ne désigne ni une marque ni une qualité.

En se référant à la notation S.A.E., l'utilisateur qui respecte nos prescriptions a la certitude d'acheter le lubrifiant le mieux adapté aux organes de son véhicule.

## Niveau et vidange de l'huile moteur

Au départ vérifiez votre niveau d'huile (fig. 1, page 8) et, s'il y a lieu, faites l'appoint avec de l'huile neuve de même marque et de même type que l'huile subsistant dans le carter.

## Tous les 4.000 km, vidangez (à chaud)

Rebouchez dès que l'huile ne coule plus qu'en un mince filet. Il est inutile, et même nuisible dans certains cas, d'attendre longuement l'écoulement des dernières gouttes. Ne faites jamais tourner le moteur même au démarreur lorsque le carter est vide. Refaites le plein en versant 4 litres d'huile neuve.

**En toutes saisons, utilisez une huile S.A.E. 20.**



# GRAISSAGE GÉNÉRAL

FAITES GRAISSER TOUS LES 1.500 KM :  
(avec une graisse adhésive)

— Les rotules de bras de suspension en 1 et 3 (fig. 12)  
(2 graisseurs à droite et 2 à gauche).

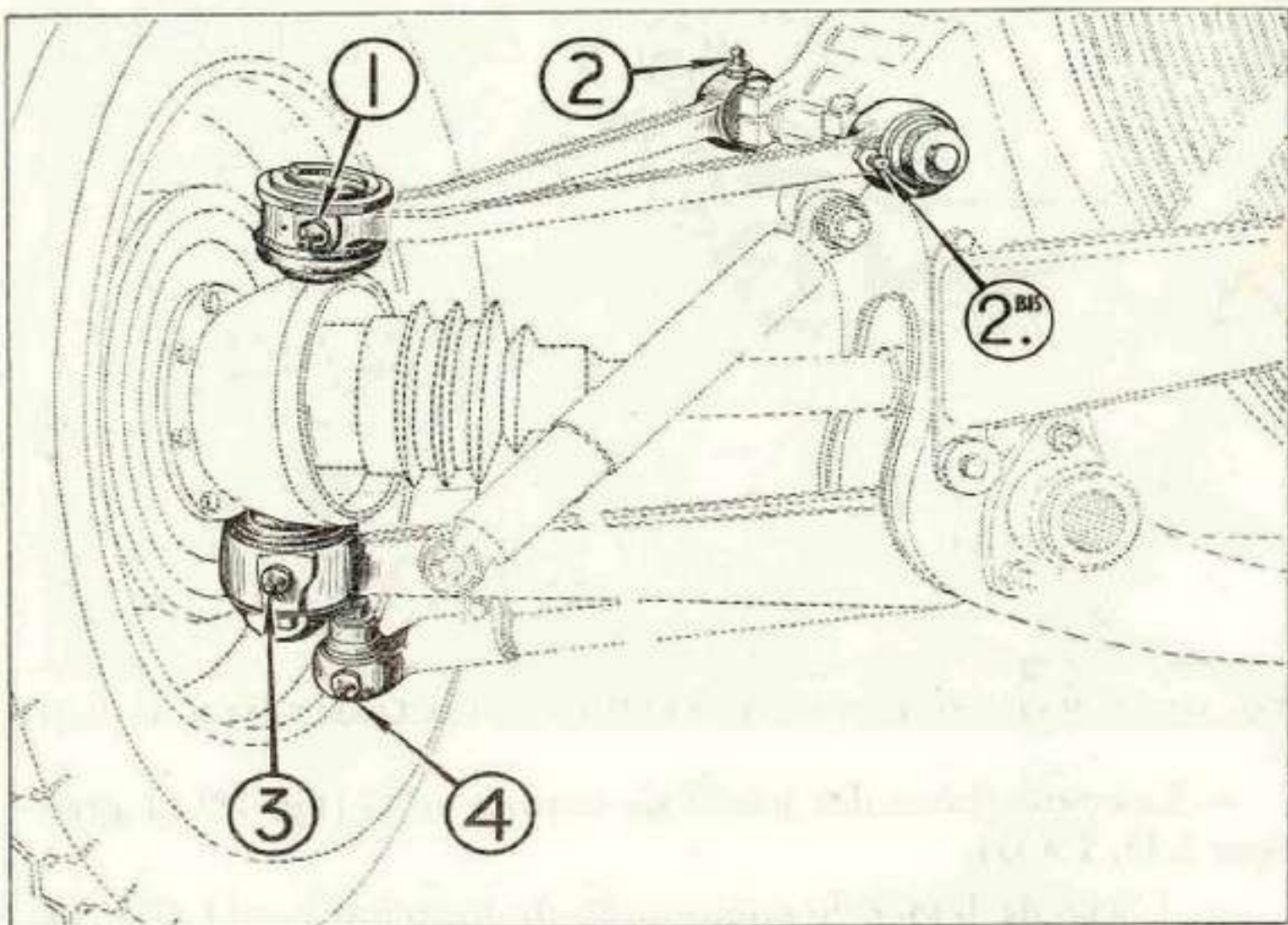

Fig. 12. — GRAISSEURS DU TRAIN AV.

— Les rotules de barre de direction en 4 (fig. 12) (1 graisseur  
à D et 1 à G).



## TOUS LES 1.500 KM (suite)

— Les axes de triangles de l'essieu avant, en 2 et 2 bis (fig. 12)  
(2 graisseurs à D, 2 à G).

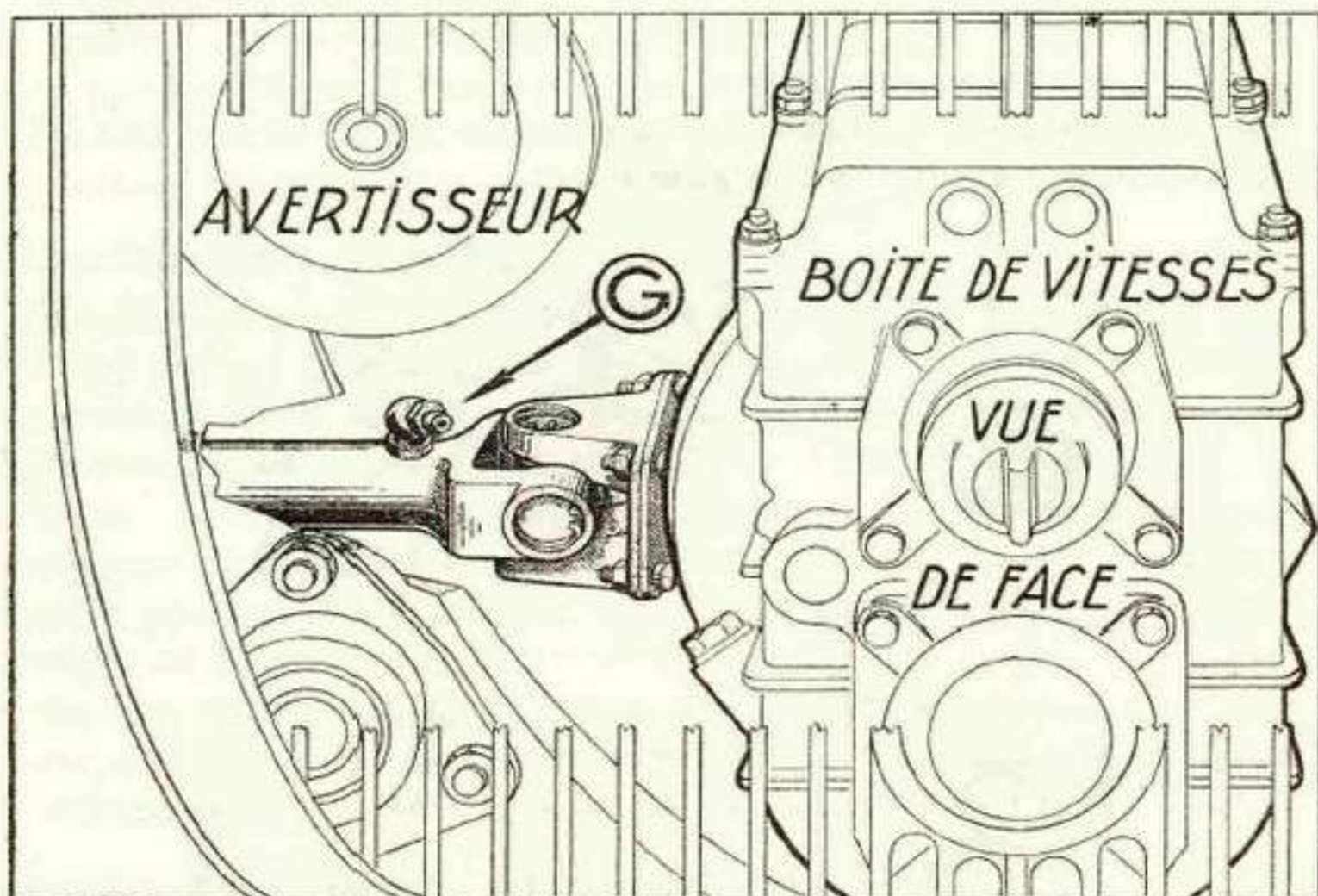

Fig. 13. — GRAISSEUR DES CANNELURES DE CARDAN SUR 11 B (1).

— Les cannelures des joints de cardan en G (fig. 13) (1 graisseur à D, 1 à G).

— L'axe de levier de commande de fourchette en 1 (fig. 14).

— L'arbre de commande de ventilateur en 3 (fig. 14).

— Le roulement de palier de ventilateur en V (fig. 15 et 16).

(1) Sur la 11 Légère ce graisseur est orienté vers la roue, braquez-la dans le sens opposé au graisseur. On accède au graisseur sous l'aile. Sur les autres modèles on accède aussi au graisseur par dessus (capot).



A la burette, avec de l'huile « moteur » :

— La butée de débrayage en 2, un « huileur » (fig. 14).

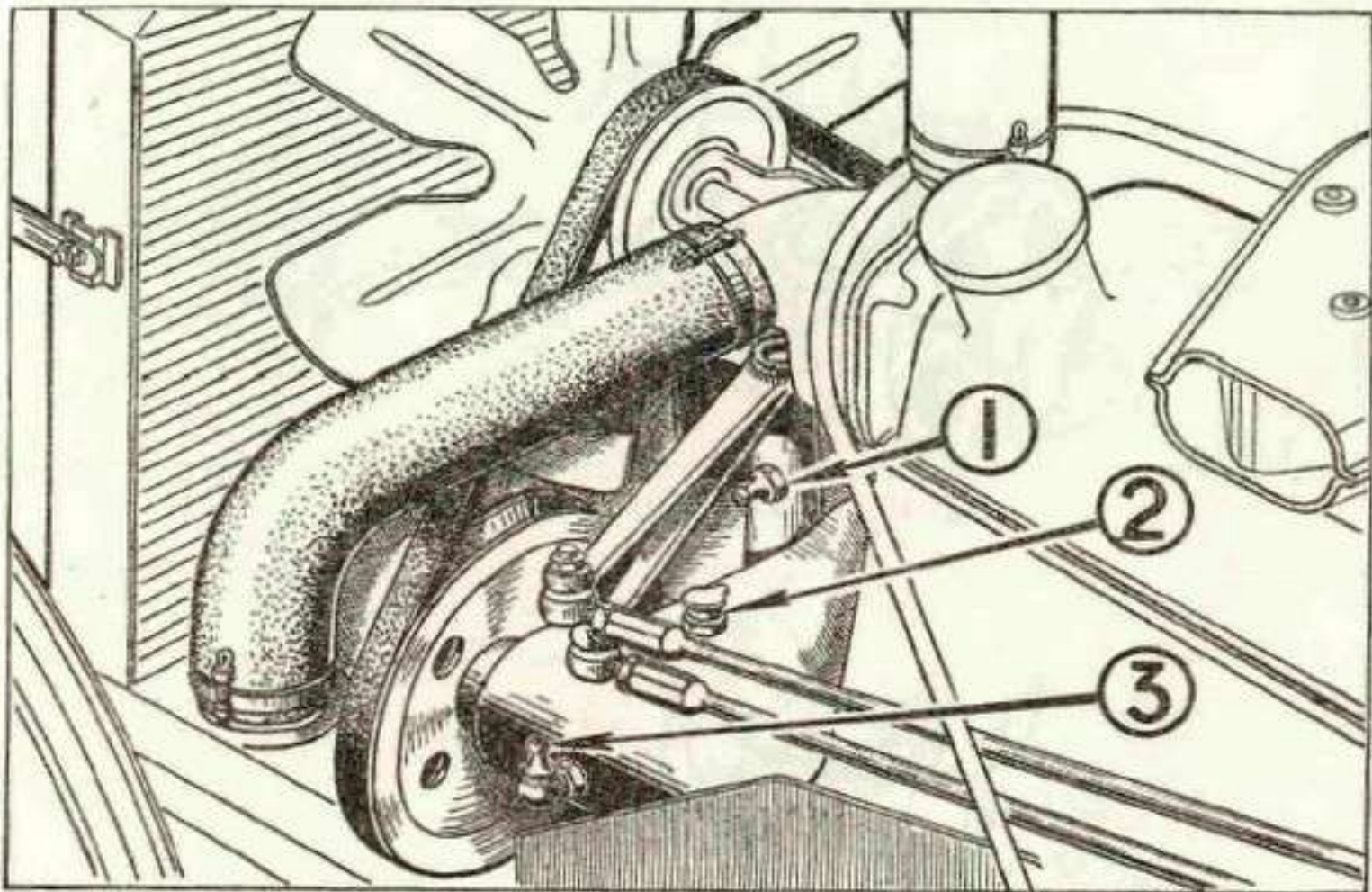

Fig. 14.

— L'axe de pompe à eau « huileur » en P (fig. 15 et 16).

— Les articulations des barres de commande des vitesses en 1, 2, 3 et 4 (fig. 17).



TOUS LES 1.500 KM (suite)

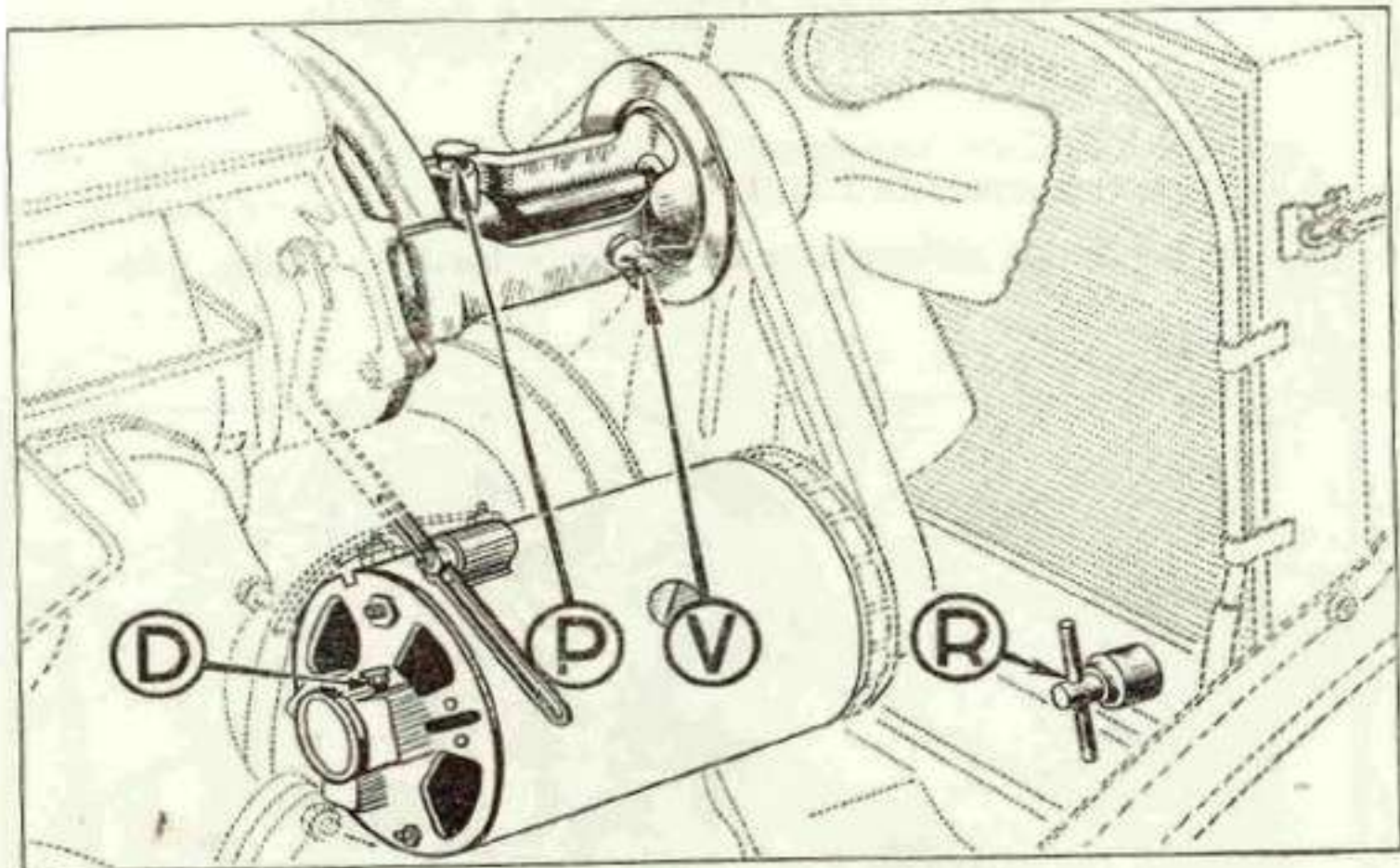

Fig. 15. — DYNAMO DUCELLIER.

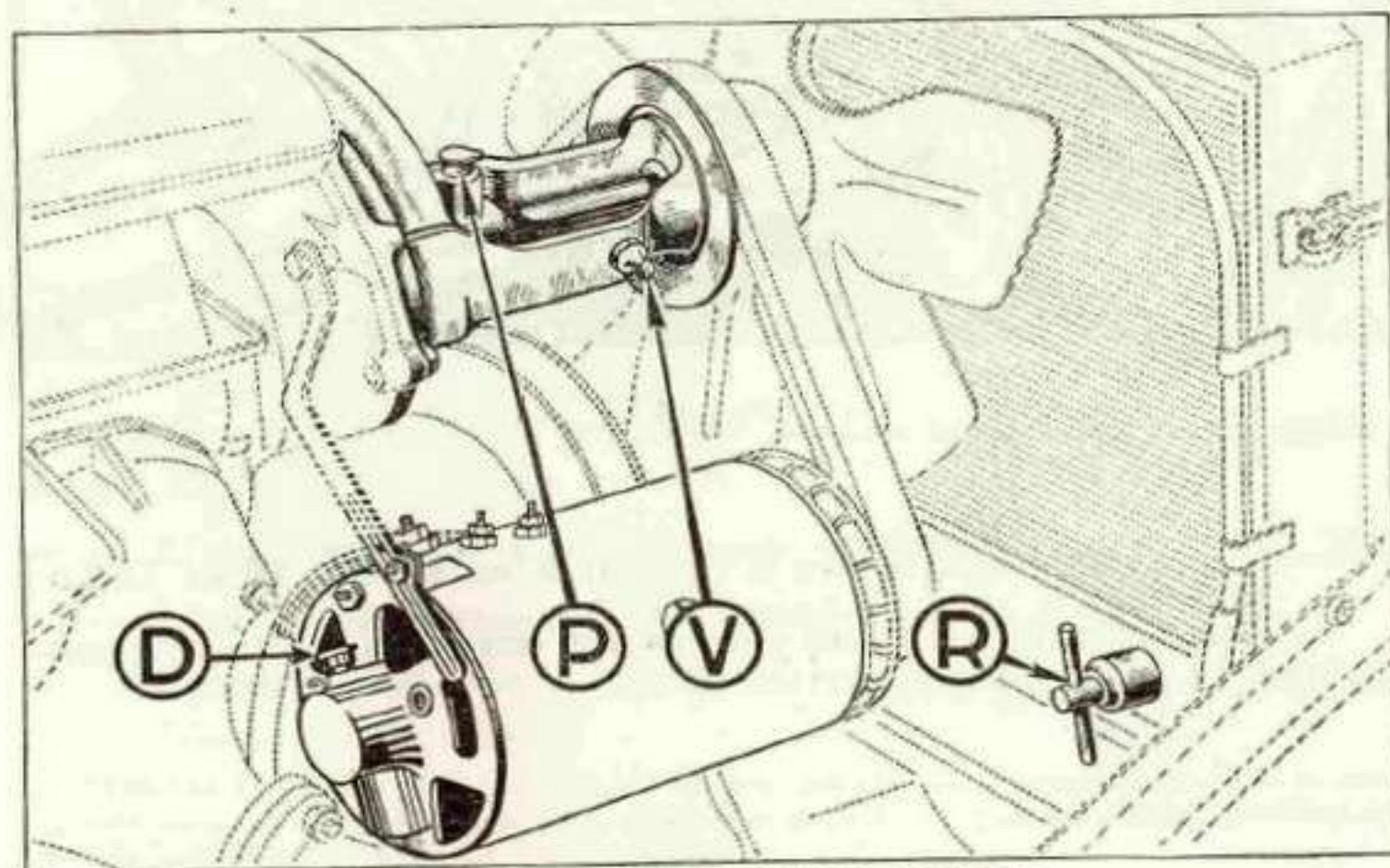

Fig. 16. — DYNAMO PARIS-RHONE



TOUS LES 1.500 KM (fin)

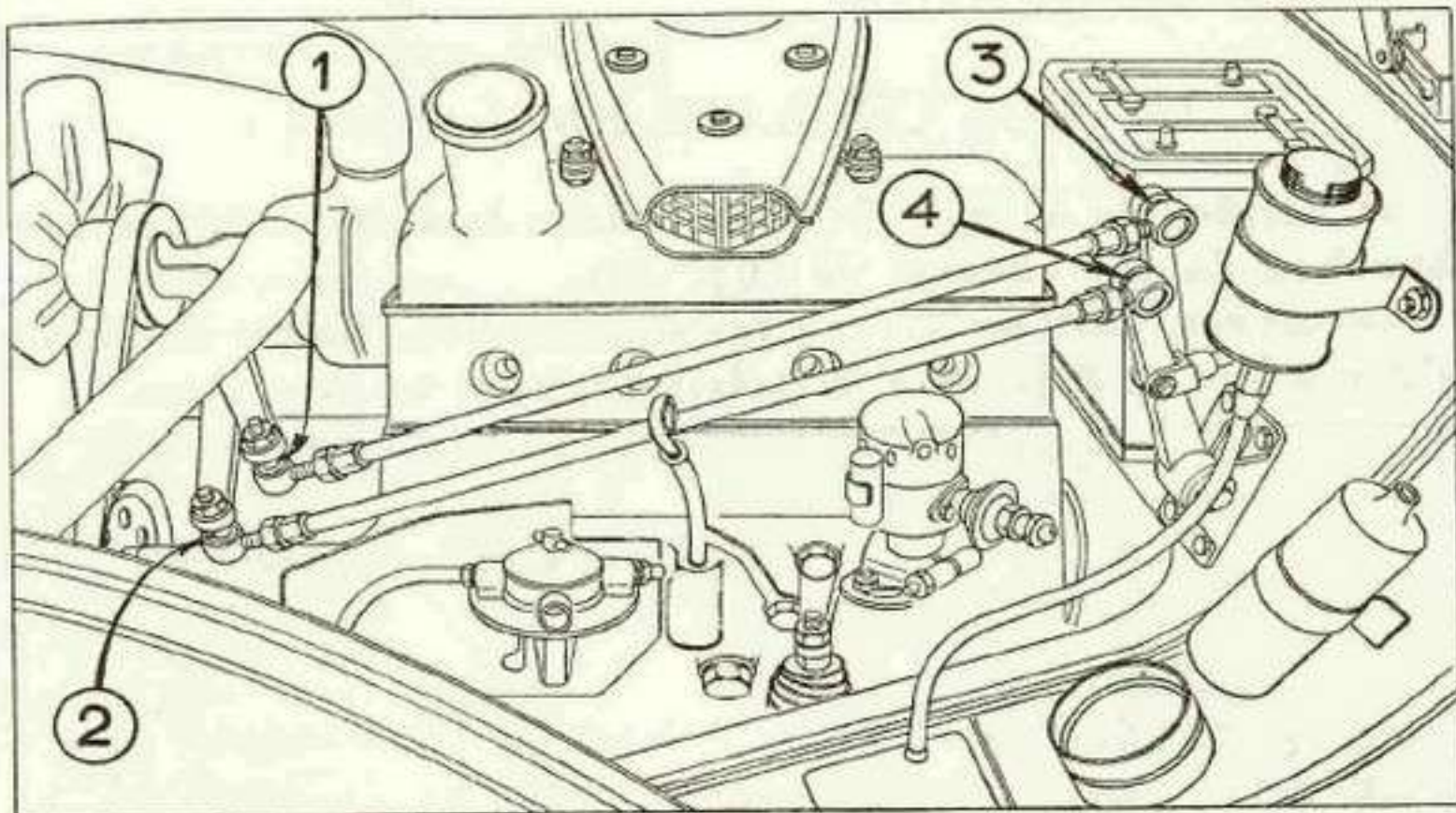

Fig. 17.



# VÉRIFICATIONS SPÉCIALES

1° TOUS LES 6.000 KM (environ) :

a) Vérifiez le niveau de l'huile dans la boîte : Dévissez le bouchon de remplissage R (fig. 18).

Le niveau doit arriver au ras du bouchon. Faites l'appoint s'il y a lieu (S.A.E. 90 « Extrême pression »).

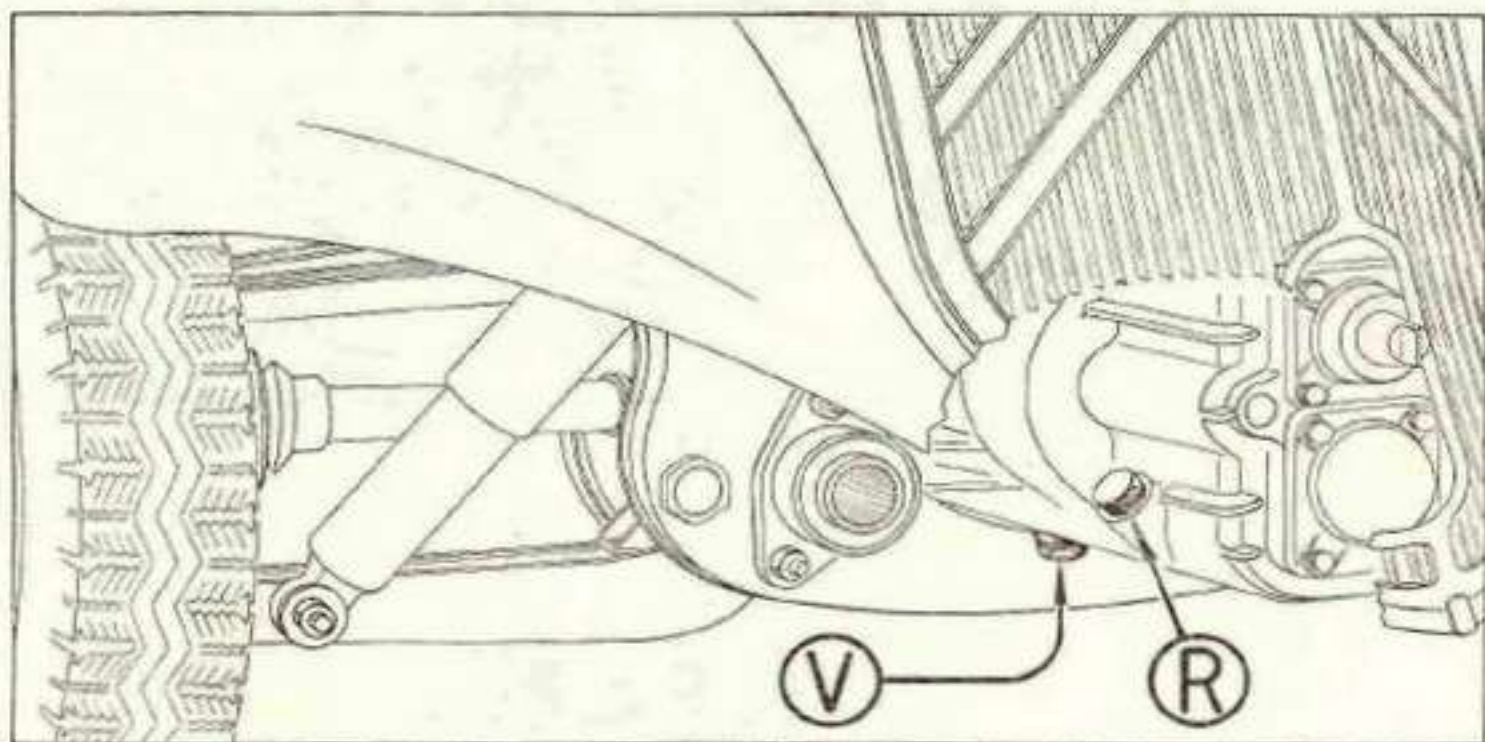

Fig. 18.

b) Graissez le palier de dynamo en D (fig. 15 et 16) avec de l'huile moteur (2 à 3 gouttes).

2° TOUS LES 18.000 KM (environ)

Demandez à un Agent Citroën :

a) de vidanger votre boîte de vitesses : bouchon en V (fig. 18) ;

b) de graisser le câble d'embrayage, les câbles du démarreur et du starter, la commande du compteur et les joints de cardan.



# RENSEIGNEMENTS DIVERS

## 1° Capacités (en litres)

|   | 11 B | 11 BL | 11 Familiale et Commerciale |
|---|------|-------|-----------------------------|
| Réservoir (essence) .....               | 50   | 50    | 50                          |
| Radiateur (eau) .....                   | 8    | 7,5   | 8                           |
| Boîte de vitesses (huile) .....         |      | 2     | 2                           |
| Carter moteur (huile) .....             |      | 4     | 4                           |
| Freins hydrauliques (liquide spécial).. |      | 0,800 | 0,800                       |

## 2° Dimensions des Pneus :

|                                 | PILOTE    | X         |
|---------------------------------|-----------|-----------|
| 11 Légère et 11 Normale .....   | 165 × 400 | 155 × 400 |
| 11 Familiale et Commerciale ... | 185 × 400 | 165 × 400 |

## 3° Identité du véhicule

— Sur une plaque rectangulaire en aluminium fixée sur le « jambonneau » droit : le numéro du châssis (1).

— A côté sur une plaque plus petite : le numéro de coque.

— Estampé à même la tôle du « jambonneau » gauche :

Répétition du numéro de châssis.

— Le numéro du moteur est porté sur une plaque rectangulaire en aluminium sur le côté droit du carter.

## 4° Principales dimensions (hors tout)

|                        | 11 N | 11 L | 11 Familiale et Commerciale |
|------------------------|------|------|-----------------------------|
| Longueur .....         | 4,63 | 4,38 | 4,82                        |
| Largeur .....          | 1,76 | 1,64 | 1,76                        |
| Hauteur (à vide) ..... | 1,54 | 1,54 | 1,58                        |

(1) Appelé « numéro d'ordre dans la série du type » sur les cartes grises.





Imprimé en France.

PRIX : **60** FR.